

VALVOLE RIBALTAMENTO ARATRO CON ALLINEAMENTO DEL CARICO CON TRATTORE FUORI SOLCO CON RETROMARCIA

DOUBLE ACTING PLOUGH OVERTURNING VALVE WITH ALIGNMENT FOR ON LAND PLOUGHS WITH REVERSE

NEW

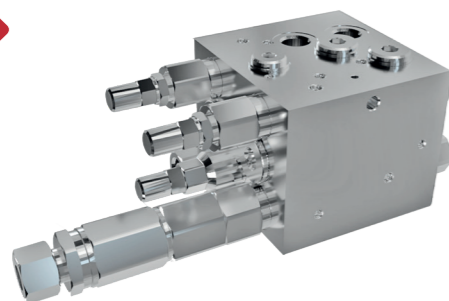

IMPIEGO:

Valvola realizzata per l'impiego di due cilindri in sequenza per aratri reversibili, in modo da ottenere automaticamente l'allineamento del carico e il suo ribaltamento. Sono state studiate 2 differenti calibrature di passaggio in funzione del diametro del cilindro su cui andranno montate.

Funzionamento: a inizio manovra parte il cilindro B di allineamento. Una volta arrivato a fine corsa parte il cilindro A di rovesciamento e completa la rotazione. Arrivato a questo punto il cilindro B riporta l'aratro in posizione di lavoro.

È possibile interrompere il ciclo di ribaltamento a qualunque punto e riportare l'aratro in posizione di lavoro.

MATERIALI E CARATTERISTICHE:

Corpo: acciaio zincato. Componenti interni: acciaio temprato termicamente e rettificato.

Guarnizioni: BUNA N standard. Tenuta: a cono guidato.

Non ammette trafilamenti. Le valvole vengono fornite con pressione di scambio di 150 Bar.

MONTAGGIO:

Collegare C1 allo stelo e C2 al fondello del cilindro A, U1 al fondello e U2 allo stelo del cilindro B di allineamento e P e T alle prese macchina. Data la particolare configurazione, queste valvole possono essere montate in linea sul cilindro idraulico o fissate direttamente alla struttura dell'aratro tramite il foro filettato ricavato nel corpo.

SCHEMA IDRAULICO
HYDRAULIC DIAGRAM

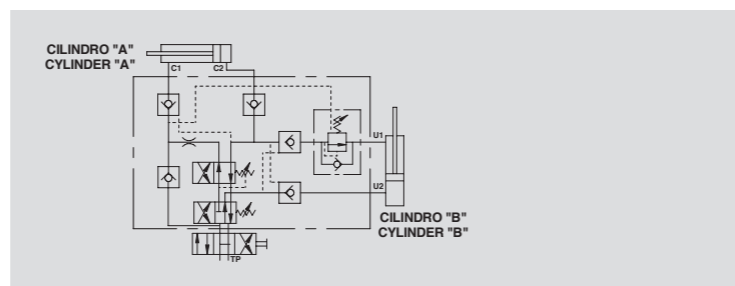

USE AND OPERATION:

This valve has been designed for use with two cylinders in sequence for reversible plough to obtain the automatic alignment of load and its overturning.

Operating instructions: first the alignment cylinder B starts lining up the load.

Once it reaches the end of stroke, the overturning cylinder A starts the rotation.

Upon the completion of this the alignment cylinder B takes the plough back into its working position.

It is possible to interrupt the overturning cycle at any point and retake the plough to the working position.

MATERIALS AND FEATURES:

Body: zinc-plated steel.

Internal parts: hardened and ground steel.

Seals: BUNA N standard.

Load holding: guided poppet, negligible leakage.

These valves are supplied with exchange pressure at 150 bar.

CONNECTIONS:

Connect C1 to the rod side, C2 to the head side of the rotation cylinder, U1 to the head side and U2 to the rod side of the alignment cylinder. P and T to the machine's supply. Thanks to its shape, it can be assembled in-line on the hydraulic cylinder or directly fixed onto the plough by the threaded hole in the valve body.

CODICE CODE	SIGLA TYPE	PRESSIONE MASSIMA DI SCAMBIO MAX EXCHANGE PRESSURE Bar	PRESSIONE MAX MAX PRESSURE Bar
V0358	VRAP 80/90 SV XL FS	230	400
V0359	VRAP 110/130 SV XL FS	230	400

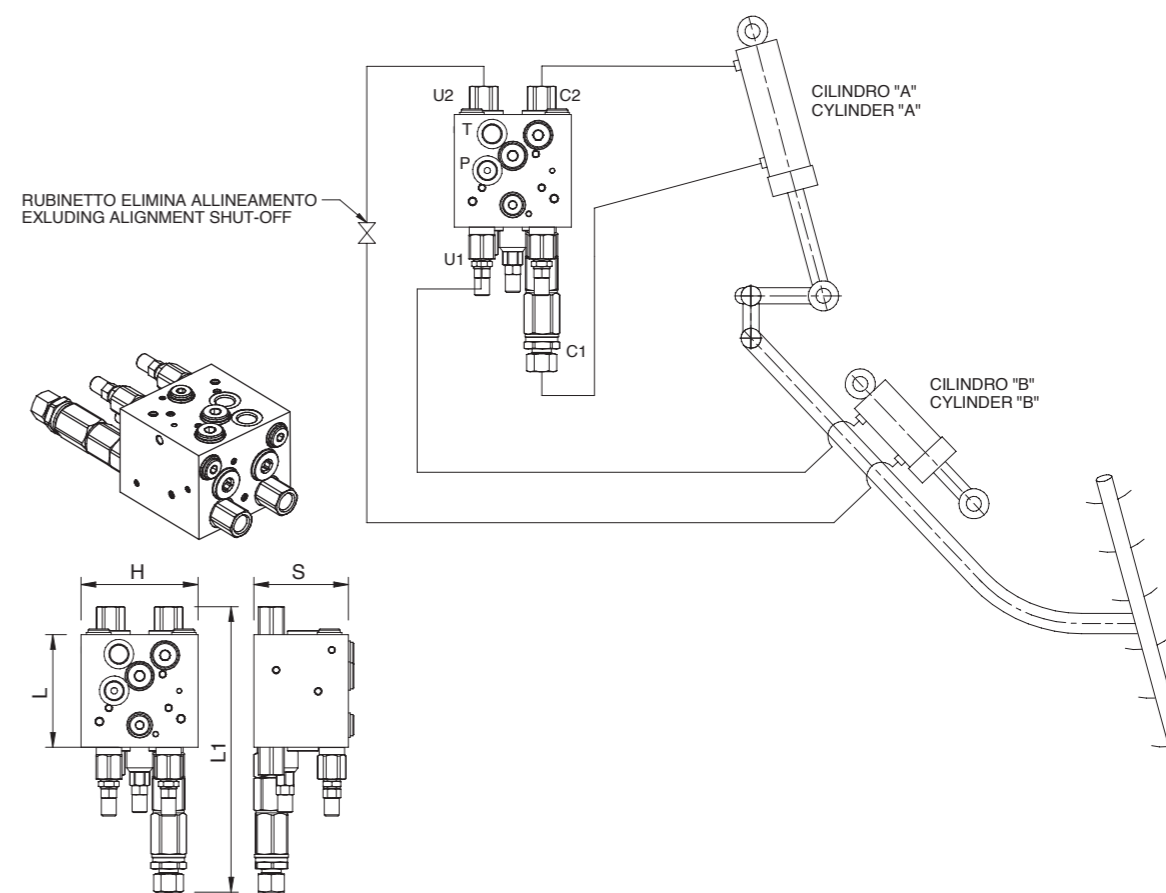

CODICE CODE	SIGLA TYPE	C2 U1 - U2 GAS	C1 GAS	L mm	L1 mm	H mm	S mm	PESO WEIGHT Kg.
V0358	VRAP 80/90 SV XL FS	G 3/8"	12L	95	241	100	80	6,28
V0359	VRAP 110/130 SV XL FS	G 3/8"	12L	95	241	100	80	6,28